

Руководство

по монтажу и эксплуатации
изразцовой
облицовки для камина

«Прованс-Угловой
с дровником двухъярусный»

I. Назначение

Изразцовая облицовка «Прованс Угловой с дровником» предназначена для декорирования топки. Облицовка также выполняет конвективную и теплонакопительную функцию.

II. Технические характеристики:

- ширина - 893
- высота - 1550
- масса - 135 кг
- масса в упаковке - 155 кг



Изразцовый комплект по своему качеству должен соответствовать образцам и обладает технологическими особенностями, характерными для изразцов, т.е. наличие кракелюра (паутинка трещинок на глазури, обусловленная технологией и не влияющая на долговечность), лёгкой игры оттенков и геометрии - особенностями изделий ручной работы.

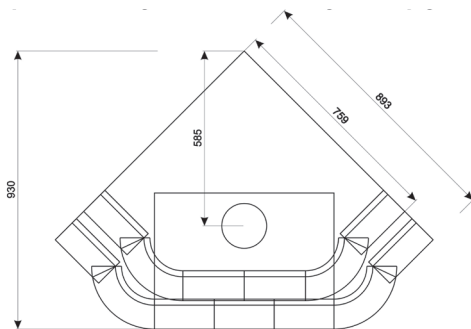
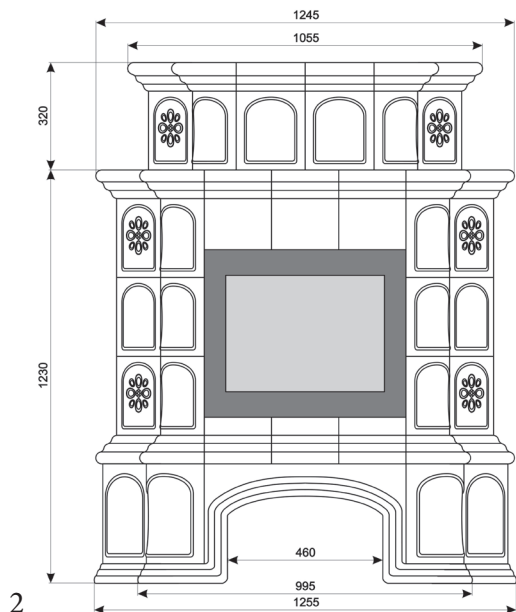

III. КОМПЛЕКТНОСТЬ

1. Нижний подиум - 1 шт.

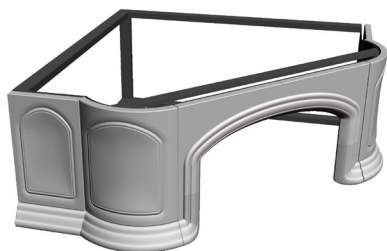

2. Нижний карниз - 1 шт.

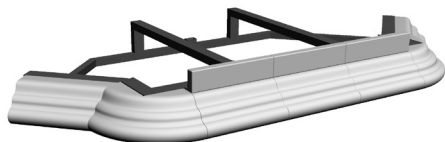

3. Боковые стенки - 2 шт.

Распорки - 2 шт.

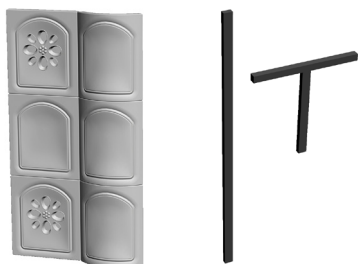

4. Верхний карниз - 1 шт.



5. Панно верх - 1 шт.

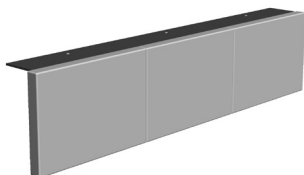

6. Панно низ - 1 шт. (на карнизе)

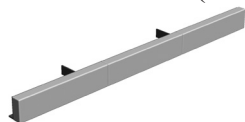

7. Полка 2-го яруса - 1 шт.

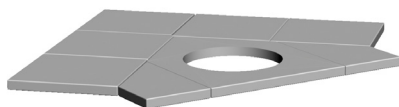

8. Задняя стенка 1 яруса - 3 шт.

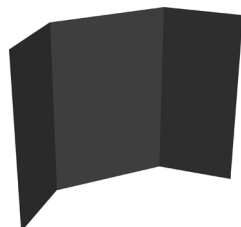

9. Задняя стенка 2 яруса - 2 шт.

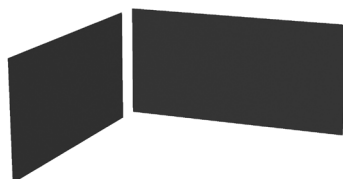

10. Изразцы 2-го яруса - 3 шт.



11. Карниз 2-го яруса - 1 шт.



12. Саморез по металлу - 18 шт.

13. Болт М6 - 18шт.

14. Гайка М6 - 18 шт.

15. Термостойкий герметик белый- 1 шт.

16. Термостойкий герметик 3 красный- 1 шт.

IV. Порядок сборки

Рекомендации:

Монтаж изразцовой облицовки должен осуществляться специалистом и производиться согласно СНиП 41-01-2003 (отопление вентиляция и кондиционирование).

При сборке облицовки необходимо обеспечить ровную горизонтальную поверхность в месте установки

Изразец - хрупкий материал и требует бережного обращения.

Безопасное расстояние от облицовки до возгораемых предметов (согласно СНиП безопасное расстояние до горючих материалов должно быть: спереди – 1,5 м., в стороны и сзади – 0,5 м., сверху – 1,2 м).

Зазор между металлическими частями топки и керамическими частями облицовки должен быть не менее 3 мм.

Пошаговая инструкция.

Шаг 1.

В предполагаемое место установить нижний подиум камина.

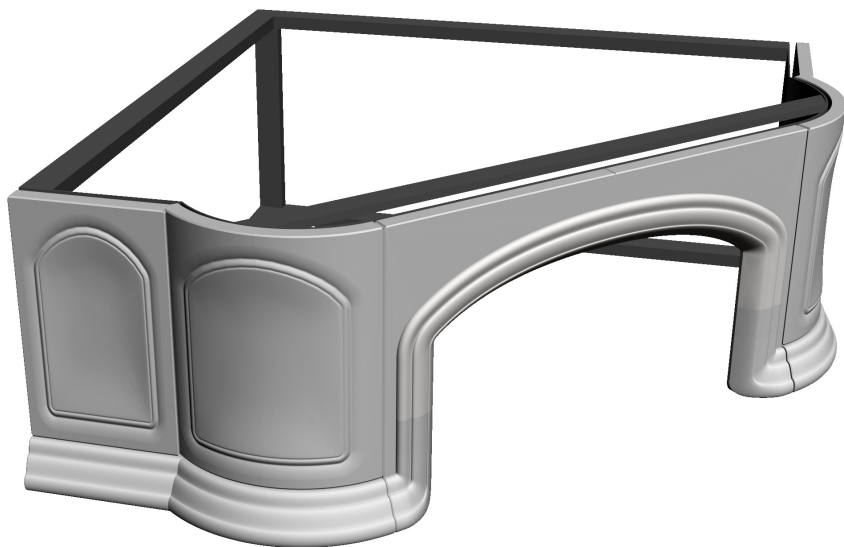

Шаг 2.

Установить нижний карниз на подиум камина (дровник)

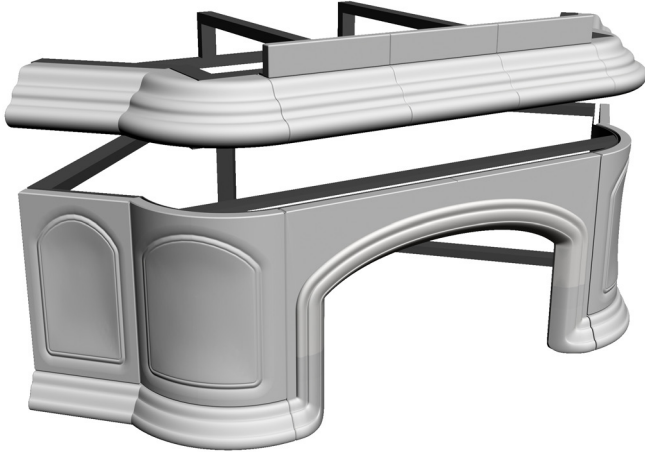

Шаг 3.

Установка топки на подставку и ее позиционирование.



Шаг 4.

Установить боковые стенки и закрепить их болтами М6 к нижнему карнизу.

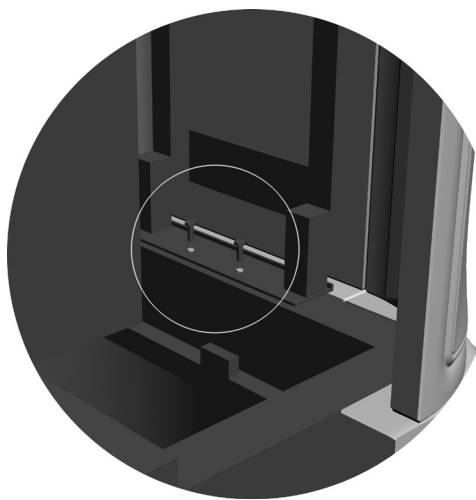

Шаг 5.

Установить верхний карниз и закрепить его болтами М6 с боковыми стенками. После установить распорку.

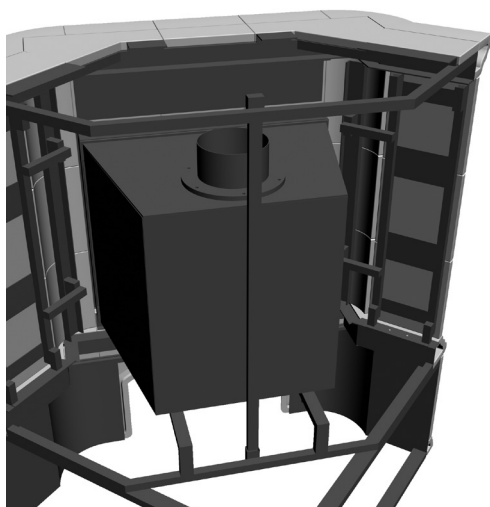

Шаг 6.

Монтаж верхнего панно на болты М6 к верхнему карнизу.

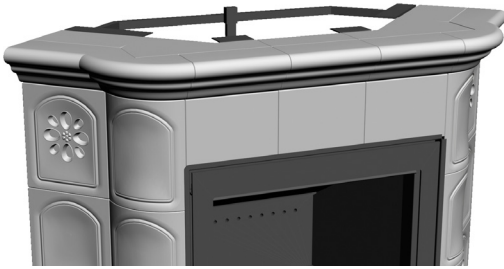

Шаг 7.

Установка двух боковых и одной фасадной изразцовой панели.
Крепление на болты М6 к нижнему карнизу.



Шаг 8.

Установка Т-образной распорки под карниз 2-го яруса.



Шаг 9.

Установить карниз 2 яруса и закрепить его болтами М6

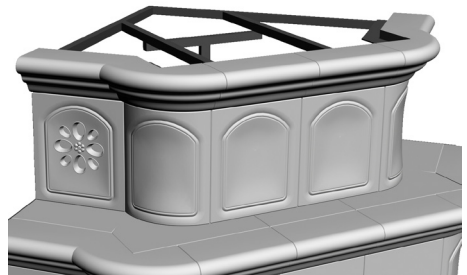

Шаг 10.

Установить полку 2 яруса, после, к готовой конструкции, прикрутить задние защитные стенки.

V. Правила эксплуатации

Не допускается:

- закрывать чем бы то ни было конвекционные отверстия
- использовать при чистке абразиво-содержащие смеси
- в процессе эксплуатации камина прикасаться к облицовке
- подвергать механическим воздействиям

Рекомендуется:

- очистка от пыли электростатической щеткой

VI. Гарантия

При выполнении правил эксплуатации гарантийный срок на облицовку топки составляет 5 лет.

	Дата	Сотрудник	Подпись
Сборка			
Упаковка			
Кладовщик			
Отгрузка			



Изготовлено ООО «КимрПечь»
Тверская обл., г. Кимры, ул Урицкого, 90,
8-909-921-09-60, kimrpech.com